

Descripción

Conjunto de elementos de ejercicio físico para la práctica de la calistenia compuesto por: espaldera, conjunto de barras dominadas y banco de abdominales.

Materiales

- Estructuras en acero galvanizado.

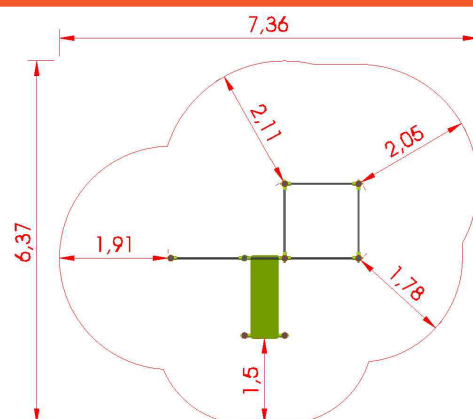

Área Seg.

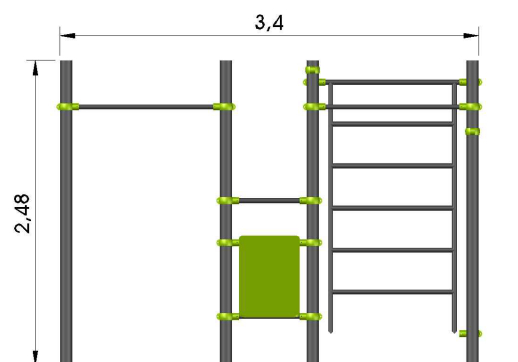
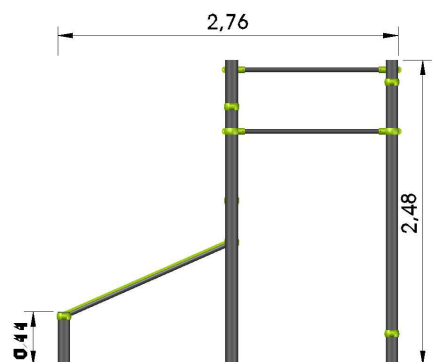

Dimensiones generales

Unidades en metros

MATERIALES

ESTRUCTURA

Perfiles de acero acabados en frío. Diferentes tipos de aleaciones en función de medidas y espesor. Posterior tratamiento de galvanizado para uso en exteriores.

METAL

Abrazaderas en acero galvanizado realizadas a través de molde en fundición.

TORNILLERÍA Y CADENAS

Tornillería zincada

Cadenas zincadas conforme a la normativa DIN 766

MADERA

Tablero finlandés: tablero contrachapado de abedul fabricado con láminas de maderas encoladas con colas hidrófugas y resinas fenólicas (resistentes a la humedad). Son tableros de una buena estabilidad respecto a la madera maciza. Es el tablero indicado para condiciones extremas, tanto de temperaturas desfavorables como grandes pesos.

ACABADOS

ACERO

Acabado para perfiles tubulares: reubrimiento termoplástico antocorrosivo p.p.a. gris 571 texturizado y antideslizante.

Acabado para abrazaderas en pintura poliéster lacada al horno y termoendurecida.

Acabado para elementos metálicos: Pintura de poliéster lacada al horno y termoendurecida.

MANTENIMIENTO

Se deben registrar de forma periódica las revisiones, mantenimiento y actuaciones que permitirán que este elemento se mantenga en perfectas condiciones más allá del periodo de garantía que se le ofrece desde origen. Para ello dispone de los siguientes documentos:

El ANEXO I "Ficha de Inspección Ocular de Rutina del Área de Juego" le sirve para hacer una inspección del elemento y reseñar deterioros apreciables a simple vista.

*En función de la zona en la que se instale, esta revisión ocular puede llegar a ser necesaria de forma diaria.

El ANEXO II "Ficha de Inspección Funcional del Equipo" corresponde a una revisión mas a fondo del modular, de elementos tales como cimentaciones, anclajes, engranajes así como observar el desgaste de las piezas.

*Para este tipo de revisión se recomienda una periodicidad de entre 1 y 3 meses. Dicha revisión se complementaria con una inspección anual en la que se comprobará la seguridad de todos los elementos que conforman el modular, al igual que los cimientos, superficies o el pudrimiento de partes del equipo.

Y en tercer lugar estaría el mantenimiento del elemento en cuestión y corregir posibles defectos para así restablecer el nivel de seguridad exigible para este tipo de juegos. Dentro de los elementos que deben ser inspeccionados cabe destacar:

ajuste de piezas de unión, pinturas y tratamientos superficiales, lubricación de cojinetes, marcado de los elementos para garantizar el nivel mínimo de las superficies de absorción de impactos y reponer dichas superficies con los materiales adecuados, limpieza, retirar residuos peligrosos (cristales, piedras, metales, etc) y acondicionamiento de las zonas de libre circulación dentro del área de juego.

Para ello tenemos el ANEXO III "Ficha de Mantenimiento Correctivo" y en esta se incluyen acciones como: Sustitución de piezas, soldadura o renovación de piezas, sustitución de piezas defectuosas o muy desgastadas y la sustitución de elementos estructurales defectuosos o muy desgastados.

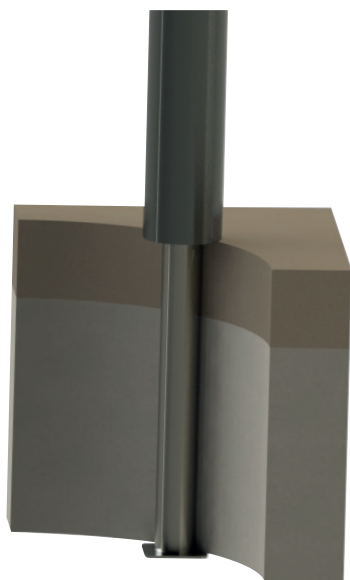

Anclaje para suelo blando de tubo metálico galvanizado enterrado en dado de hormigón de 400x400x500mm cubierto de arena.



Anclaje con perno de rosca interna de 8x80mm. para suelo de hormigón.

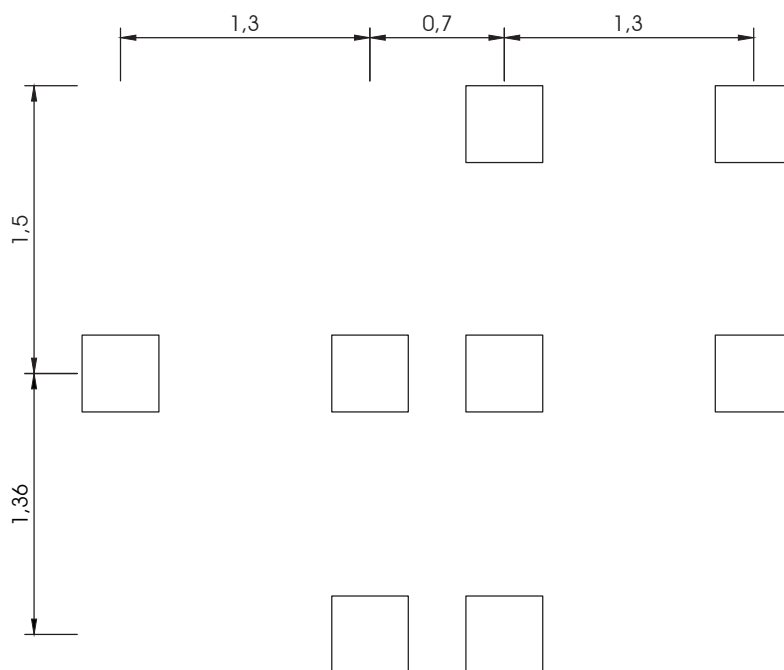

*Todos los agujeros de cimentación tienen unas medidas de 400x400 salvo en caso de que esté especificada otra medida diferente.